

# 車道横断溝

目次  
索引  
製品写真  
オリジナル擁壁  
カルパート製品  
道路用製品  
環境保全製品  
河川用製品  
漆喰舗装用製品  
フリーユーム  
農地用製品  
大型水路  
下水道製品  
パイプ  
その他取扱製品

## □車道横断溝 300 × 300

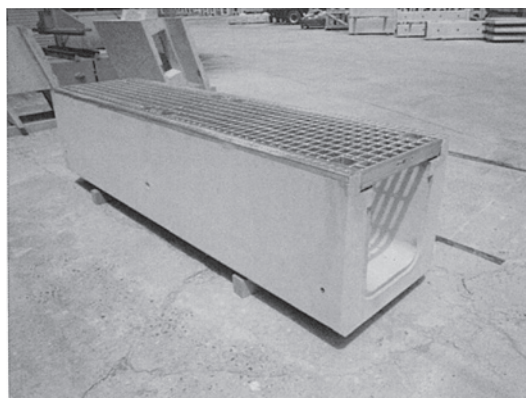

### ■参考製品図

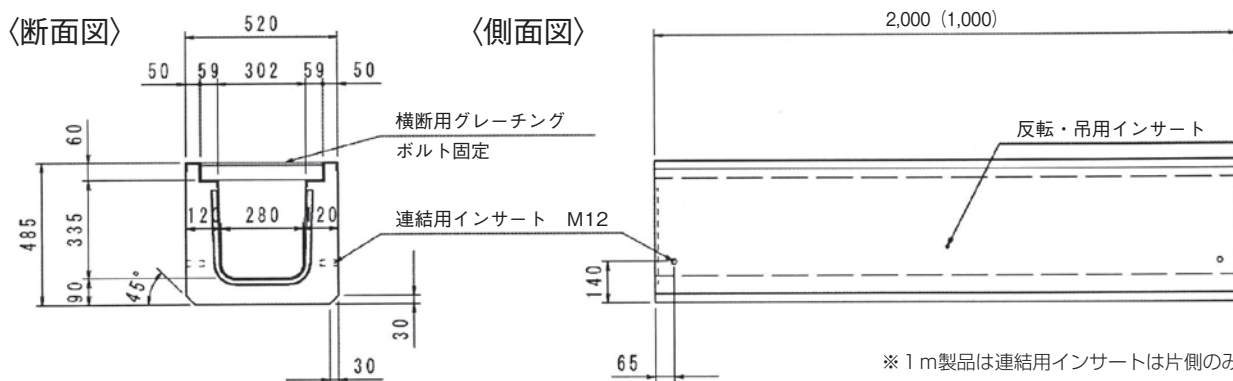

※ 1m製品は連結用インサートは片側のみ  
※ 参考質量：622kg

| T-25横断用グレーチングボルト固定 300用 |        |        |        |        | 寸法 995×410×50 |            |
|-------------------------|--------|--------|--------|--------|---------------|------------|
| タイプ                     | ザラザラ並目 | イボイボ並目 | ザラザラ細目 | イボイボ細目 | エコ細目          | ザラザラ並目越流防止 |
| 参考質量 (kg)               | 31.9   | 32.1   | 33.6   | 34.4   | 31.4          | 31.0       |

### ●特徴

- 敷設時に道路側溝300 A と連続した断面となるので接続柵は不要です。
- プレキャスト基礎板 (P 163) と組合せて施工すれば、据付・埋戻し後の即時解放が可能です。
- 側壁部に張出部がない為、締固作業が十分に出来るので施工後の沈下を抑えられます。
- 受枠に角欠け防止金具を取付けておりますので、横断走行による角欠けを防ぐと共に、縞鋼板模様は歩行者や自転車の雨天走行時の滑り止めになります。

