

パラレルフォーム



目次
索引

推奨商品

オリジナル擁壁

カルバート製品

道路用製品

環境保全製品

河川用製品

法岸・斜面要保製品

フリーフォーム

農地用製品

大型水路

下水道製品

パイプ

その他取扱製品



●特長

- 空積み専用のブロックであり、5分勾配の水平積みなので施工が簡単です。
- 空洞部は中込め材の投入が容易であり、浸透水は隙間から速やかに排出されます。
- 段積みが可能な構造であり経済的な工法です。
- ブロック上下面に突起を設けてあり、滑り出しを防ぎます。
- 緑化可能な植生タイプもあり、自然環境の保全および道路法面緑化が可能です。
- 植生タイプは、植生土の投入が容易であり、低中木類を植生することができます。

▼用途

- ▽道路、鉄道などの擁壁工
- ▽地すべり、急傾斜地などの崩壊対策工
- ▽宅地造成などの土留め擁壁工
- ▽風致地区、観光地、学校などの環境保全対策工



規格図

□標準タイプ 50型 A形

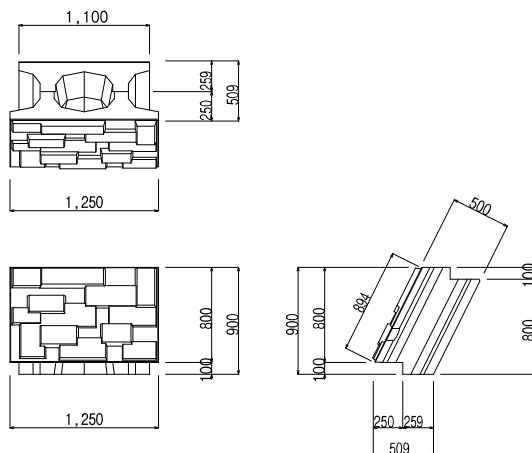

□植生タイプ 50型 S形

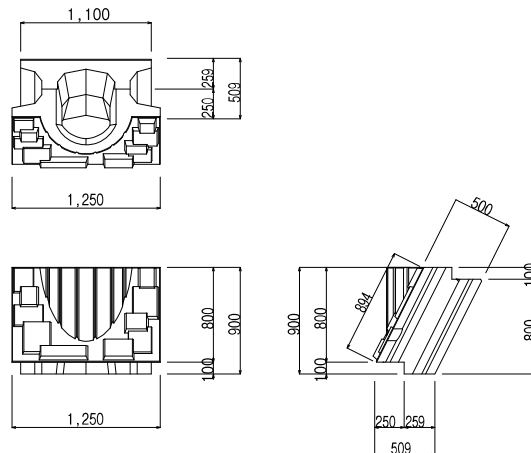

□環境タイプ 50型 A形

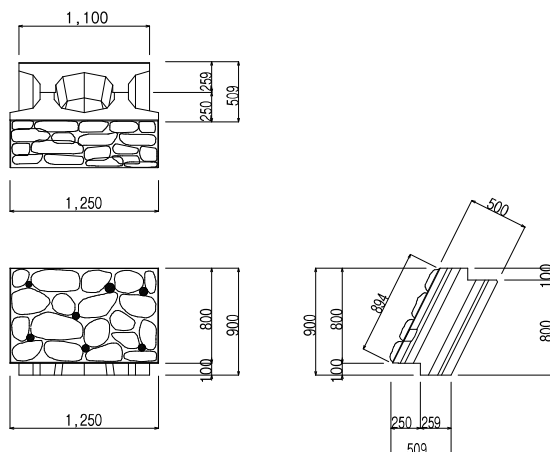

呼び名	主要寸法 高さ×幅×控長 (mm)	体積 (m ³)	参考質量 (kg)	中込め量 (m ³ /個)	摘要	
50型	A形	800×1,250× 500	0.3211	738	0.225	0.894 (個/㎡)
	B形	800× 625× 500	0.1611	370	0.110	—
	C形	400×1,250× 500	0.1582	363	0.113	—
	D形	400× 625× 500	0.0802	184	0.054	—
	S形	800×1,250× 500	0.3205	737	0.167 (0.089)	植生タイプ
75型	A形	800×1,250× 750	0.3708	852	0.432	0.894 (個/㎡)
	B形	800× 625× 750	0.1894	435	0.210	—
	C形	400×1,250× 750	0.1895	435	0.211	—
	D形	400× 625× 750	0.0981	225	0.101	—
	S形	800×1,250× 750	0.3701	851	0.366 (0.097)	植生タイプ
100型	A形	800×1,250×1,000	0.4103	943	0.648	0.894 (個/㎡)
	B形	800× 625×1,000	0.2122	488	0.315	—
	C形	400×1,250×1,000	0.2209	508	0.308	—
	D形	400× 625×1,000	0.1160	266	0.148	—
	S形	800×1,250×1,000	0.4097	942	0.582 (0.097)	植生タイプ

※ () 内の数字は植栽土量です。

※控長1,000より大きい規格もあります。