

## 現場打ち基礎

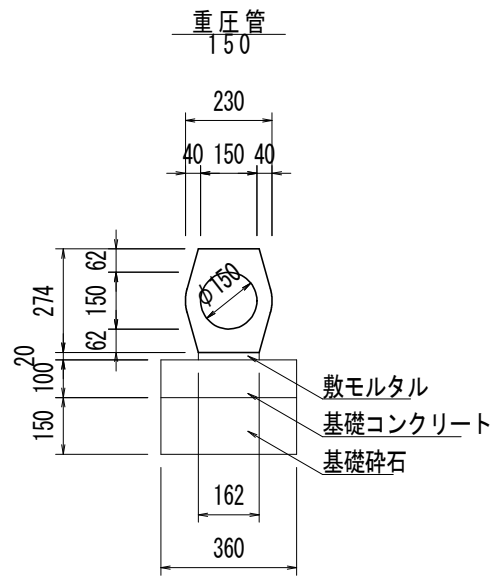

数量表

(10m当り)

名称	規格・寸法	単位	数量
重圧管	150	本	5
敷モルタル	1:3	m <sup>3</sup>	0.03
基礎コンクリート	$\sigma_{ck}=18\text{N}/\text{mm}^2$	m <sup>3</sup>	0.36
同上型枠		m <sup>2</sup>	2.0
基礎碎石	RC-40 t=15.0cm	m <sup>2</sup>	3.6

## 現場打ち基礎

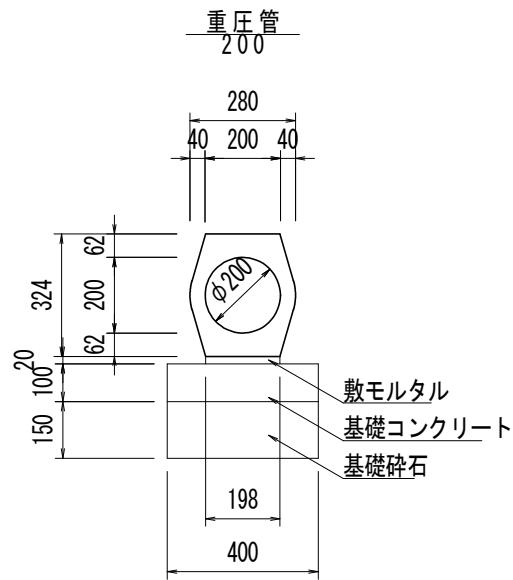

数量表

(10m当り)

名称	規格・寸法	単位	数量
重圧管	200	本	5
敷モルタル	1:3	m <sup>3</sup>	0.04
基礎コンクリート	$\sigma_{ck}=18\text{N/mm}^2$	m <sup>3</sup>	0.40
同上型枠		m <sup>2</sup>	2.0
基礎碎石	RC-40 t=15.0cm	m <sup>2</sup>	4.0

## 現場打ち基礎

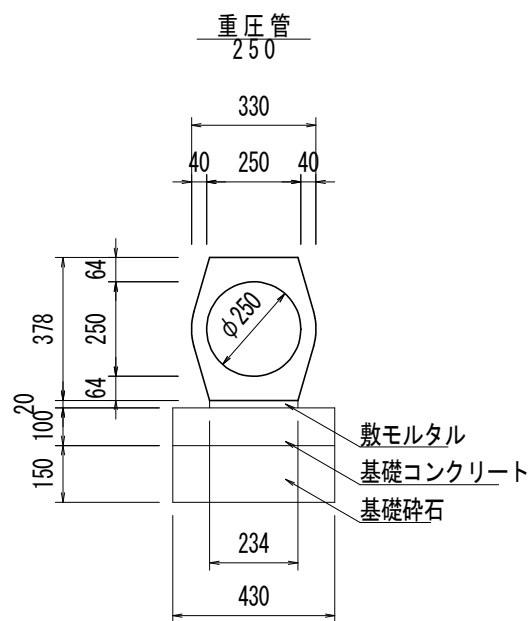

数量表

(10m当り)

名称	規格・寸法	単位	数量
重圧管	250	本	5
敷モルタル	1:3	m <sup>3</sup>	0.05
基礎コンクリート	$\sigma_{ck}=18\text{N/mm}^2$	m <sup>3</sup>	0.43
同上型枠		m <sup>2</sup>	2.0
基礎碎石	RC-40 t=15.0cm	m <sup>2</sup>	4.3



## 現場打ち基礎

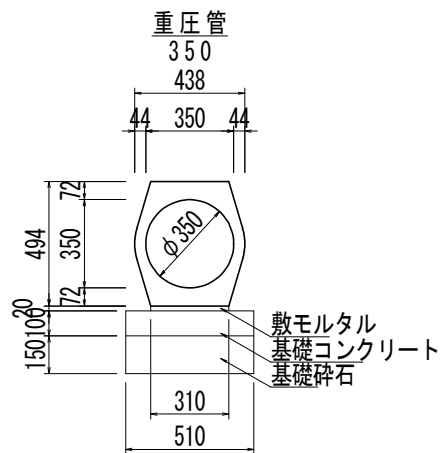

数量表

(10m当り)

名称	規格・寸法	単位	数量
重圧管	350	本	5
敷モルタル	1:3	m <sup>3</sup>	0.06
基礎コンクリート	$\sigma_{ck}=18\text{N/mm}^2$	m <sup>3</sup>	0.51
同上型枠		m <sup>2</sup>	2.0
基礎砕石	RC-40 t=15.0cm	m <sup>2</sup>	5.1

## 現場打ち基礎

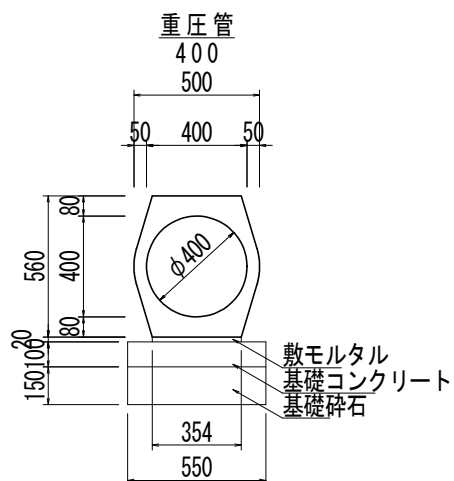

数量表

(10m当り)

名称	規格・寸法	単位	数量
重圧管	400	本	5
敷モルタル	1:3	m <sup>3</sup>	0.07
基礎コンクリート	$\sigma_{ck}=18\text{N/mm}^2$	m <sup>3</sup>	0.55
同上型枠		m <sup>2</sup>	2.0
基礎砕石	RC-40 t=15.0cm	m <sup>2</sup>	5.5

## 現場打ち基礎

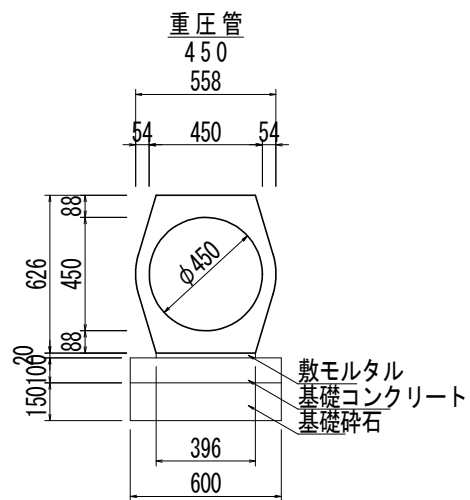

数量表

(10m当り)

名称	規格・寸法	単位	数量
重圧管	450	本	5
敷モルタル	1:3	m <sup>3</sup>	0.08
基礎コンクリート	$\sigma_{ck}=18\text{N/mm}^2$	m <sup>3</sup>	0.60
同上型枠		m <sup>2</sup>	2.0
基礎砕石	RC-40 t=15.0cm	m <sup>2</sup>	6.0

## 現場打ち基礎

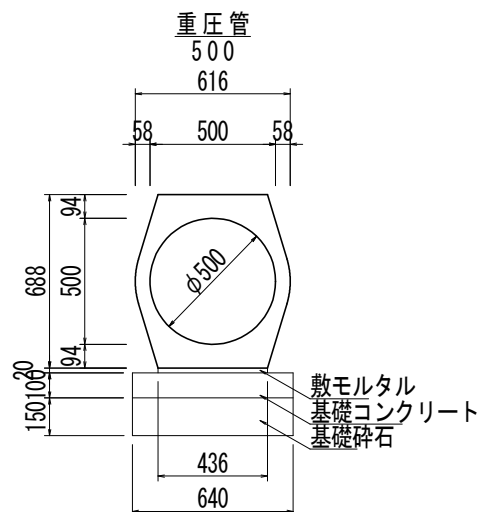

数量表

(10m当り)

名称	規格・寸法	単位	数量
重圧管	500	本	5
敷モルタル	1:3	m <sup>3</sup>	0.09
基礎コンクリート	$\sigma_{ck}=18\text{N/mm}^2$	m <sup>3</sup>	0.64
同上型枠		m <sup>2</sup>	2.0
基礎砕石	RC-40 t=15.0cm	m <sup>2</sup>	6.4



## 現場打ち基礎

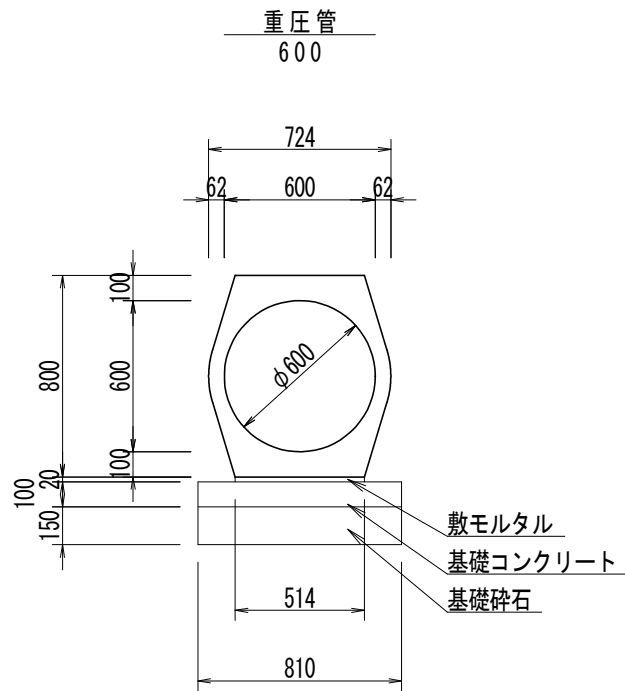

数量表

(10m当り)

名称	規格・寸法	単位	数量
重圧管	600	本	5
敷モルタル	1:3	m <sup>3</sup>	0.10
基礎コンクリート	$\sigma_{ck}=18\text{N/mm}^2$	m <sup>3</sup>	0.81
同上型枠		m <sup>2</sup>	2.0
基礎砕石	RC-40 t=15.0cm	m <sup>2</sup>	8.1

## 現場打ち基礎

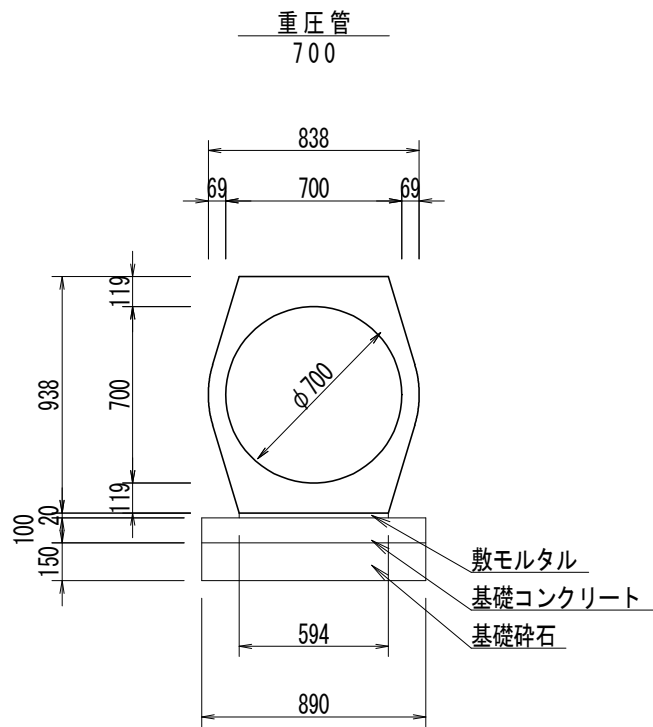

数量表

(10m当り)

名称	規格・寸法	単位	数量
重圧管	700	本	5
敷モルタル	1:3	m <sup>3</sup>	0.12
基礎コンクリート	$\sigma_{ck}=18\text{N}/\text{mm}^2$	m <sup>3</sup>	0.89
同上型枠		m <sup>2</sup>	2.0
基礎碎石	RC-40 t=15.0cm	m <sup>2</sup>	8.9

## 現場打ち基礎

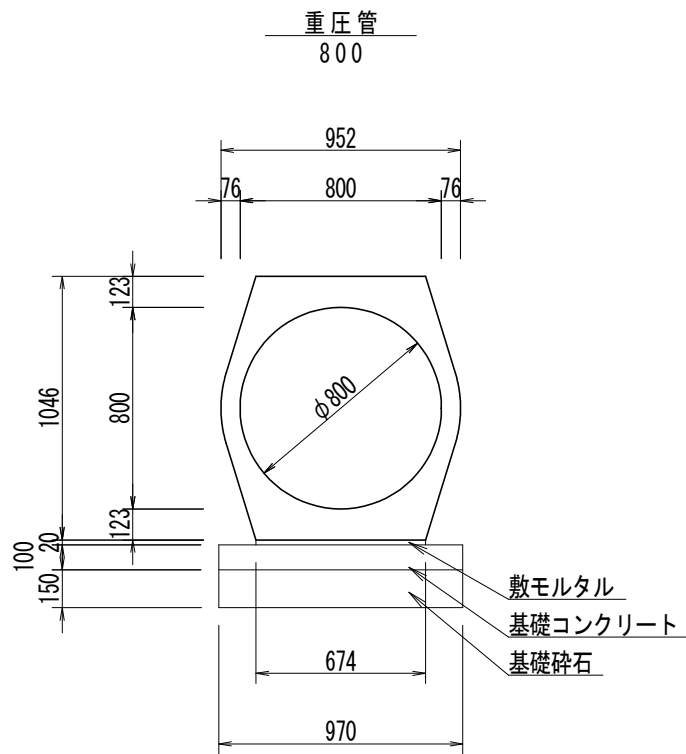

数量表

(10m当り)

名称	規格・寸法	単位	数量
重圧管	800	本	5
敷モルタル	1:3	m <sup>3</sup>	0.14
基礎コンクリート	$\sigma_{ck}=18\text{N}/\text{mm}^2$	m <sup>3</sup>	0.97
同上型枠		m <sup>2</sup>	2.0
基礎碎石	RC-40 t=15.0cm	m <sup>2</sup>	9.7

## 現場打ち基礎

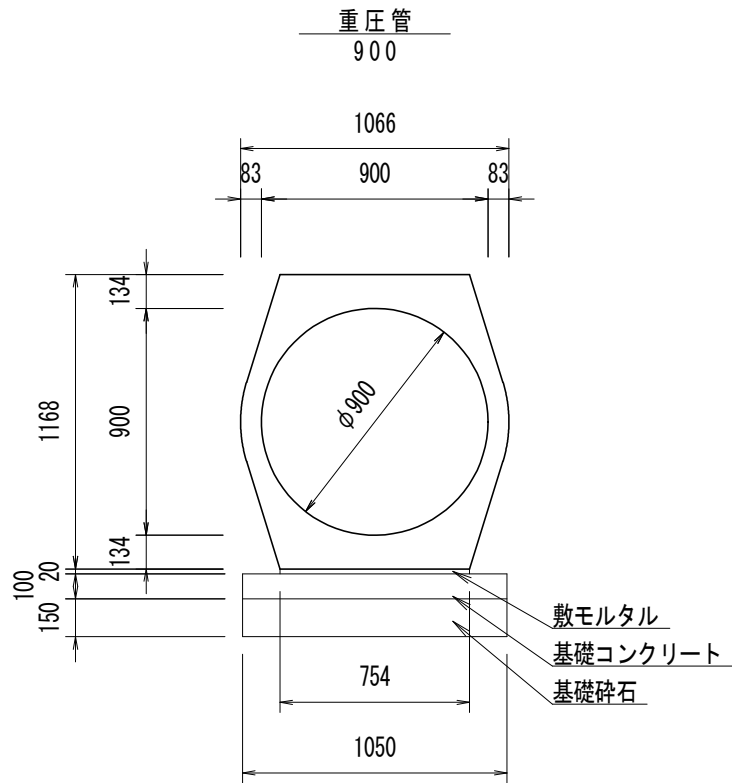

数量表

(10m当り)

名称	規格・寸法	単位	数量
重圧管	900	本	5
敷モルタル	1:3	m <sup>3</sup>	0.15
基礎コンクリート	$\sigma_{ck}=18\text{N}/\text{mm}^2$	m <sup>3</sup>	1.05
同上型枠		m <sup>2</sup>	2.0
基礎砕石	RC-40 t=15.0cm	m <sup>2</sup>	10.5

# 現場打ち基礎

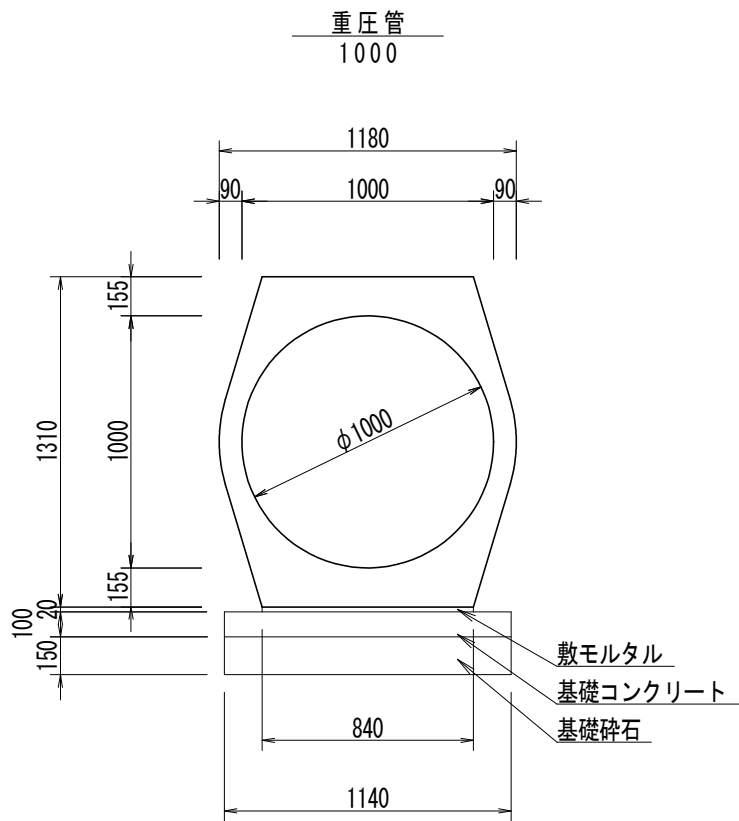

数量表

(10m当り)

名称	規格・寸法	単位	数量
重圧管	1000	本	5
敷モルタル	1:3	m <sup>3</sup>	0.17
基礎コンクリート	$\sigma_{ck}=18\text{N/mm}^2$	m <sup>3</sup>	1.14
同上型枠		m <sup>2</sup>	2.0
基礎碎石	RC-40 t=15.0cm	m <sup>2</sup>	11.4