

# 角フリューム

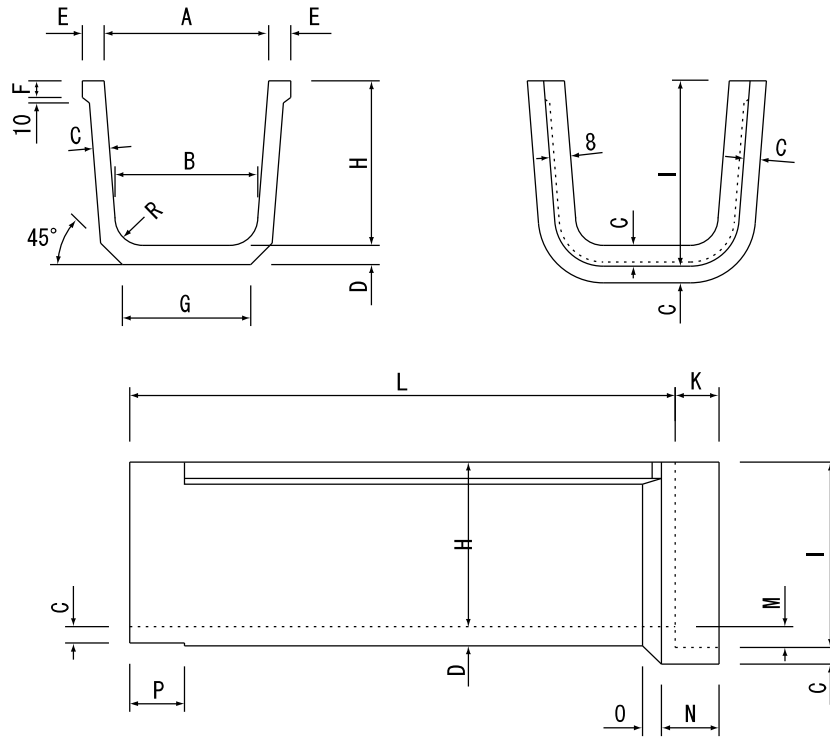

- 目次
- 索引
- 推奨商品
- オリジナル擁壁
- カルバート製品
- 道路用製品
- 環境保全製品
- 河川用製品
- 透葎斜面用製品
- フリューム
- 農地用製品
- 大型水路
- 下水道製品
- パイプ
- その他取扱製品

## ■ 本体



呼称	参考質量 (kg)	寸 法 (mm)															
		A	B	C	D	E	F	G	H	I	K	L	M	N	O	P	R
150	52	150	130	20	23	30	20	120	150	178	60	1,995	28	80	25	80	30
200	70	200	173	25	29	30	30	146	200	233	60	1,995	33	80	30	80	50
250	98	250	217	25	29	35	25	187	250	283	60	1,995	33	85	30	80	50
300	138	300	260	30	35	40	30	234	300	338	80	1,995	38	105	35	100	50
350	165	350	303	30	35	40	30	277	350	388	80	1,995	38	105	35	100	50
400	252	400	347	40	46	50	35	329	400	448	80	1,995	48	110	45	100	50
450	283	450	390	40	46	50	35	350	450	498	80	1,995	48	110	45	100	70
500	392	500	433	50	57	60	35	403	500	558	80	1,995	58	115	50	100	70



## ■分水溝

□L=500

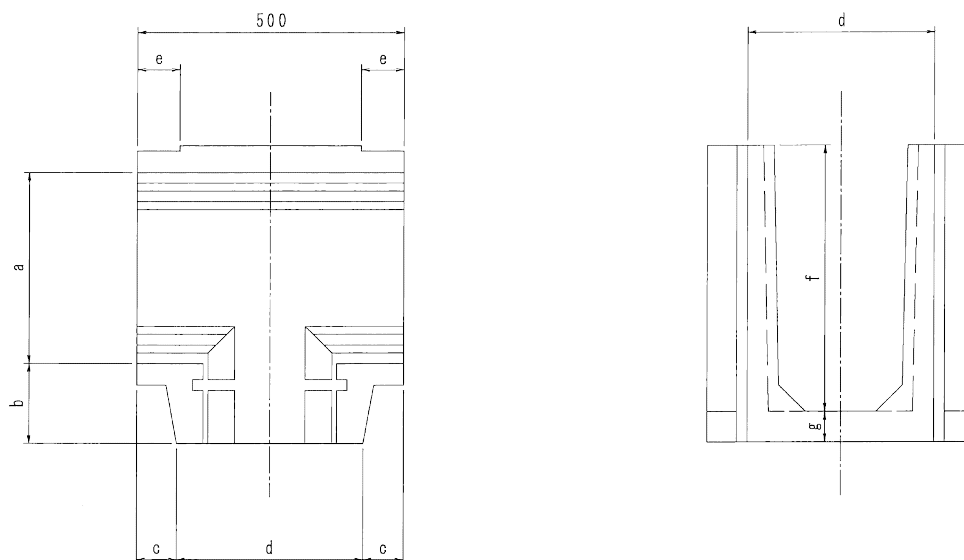

呼称	参考質量 (kg)	寸法 (mm)						
		a	b	c	d	e	f	g
150	18	150	150	125	290	80	150	23
200	20	200	150	125	300	80	200	29
250	28	250	150	125	300	80	250	29
300	39	300	150	125	310	80	300	35
350	45	350	150	125	310	80	350	35
400	64	400	150	125	330	80	400	46

□L=1,000

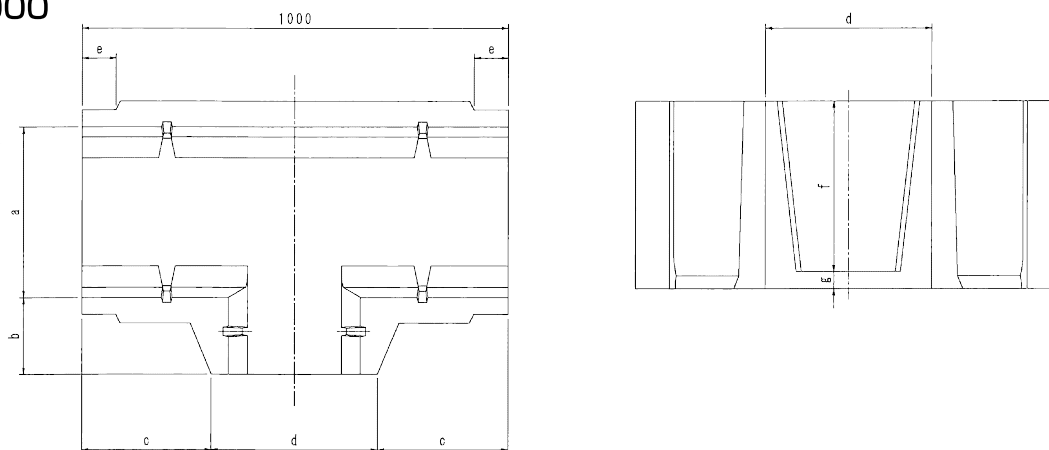

呼称	参考質量 (kg)	寸法 (mm)						
		a	b	c	d	e	f	g
300	130	300	170	325	350	85	300	35
350	145	350	150	345	310	85	350	32
400	160	400	180	305	390	85	400	40
450	171	450	150	335	330	85	450	52
500	193	500	150	325	350	85	500	57