

CRスラブⅡ型
300-150-150

S=1:20

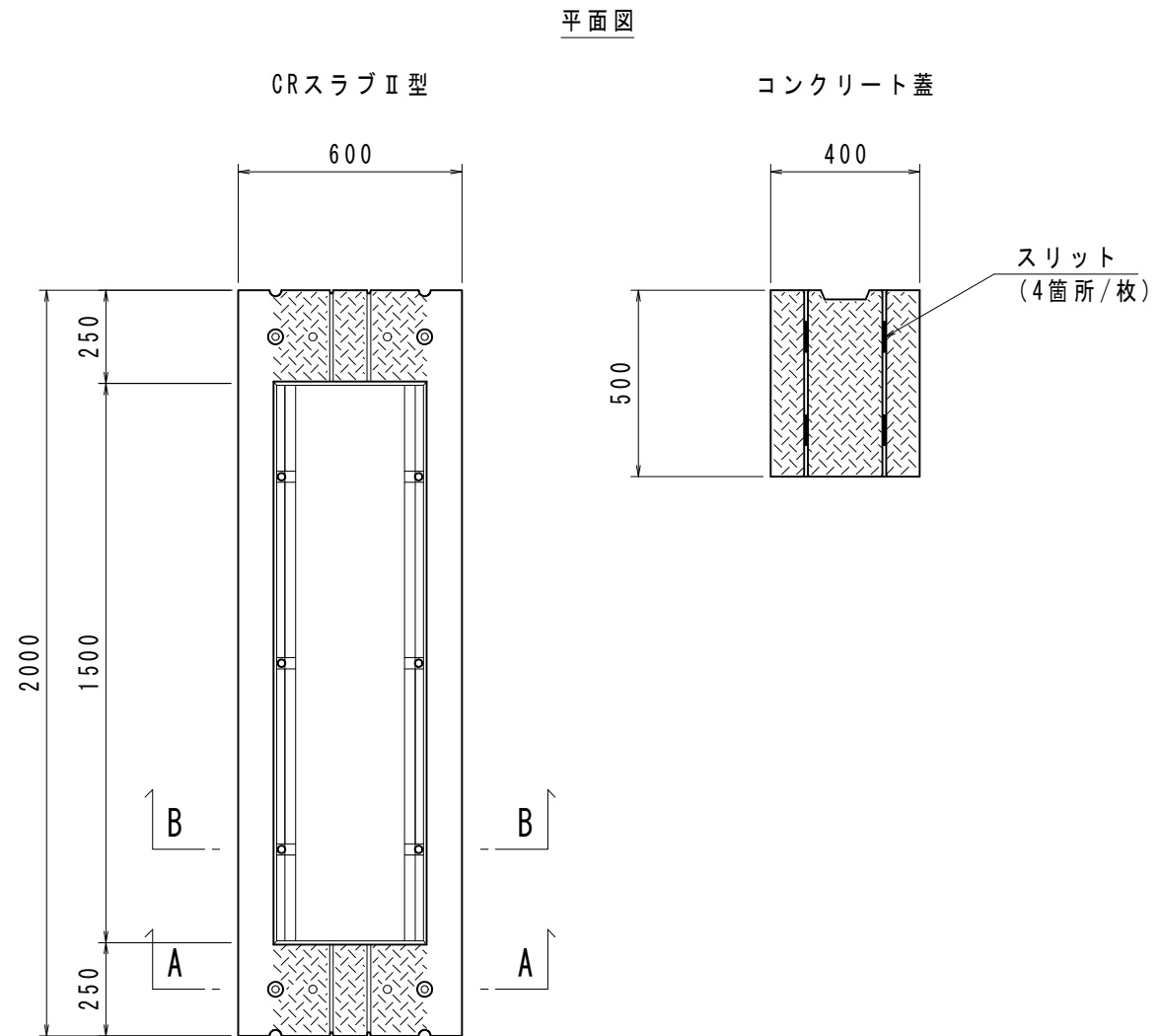
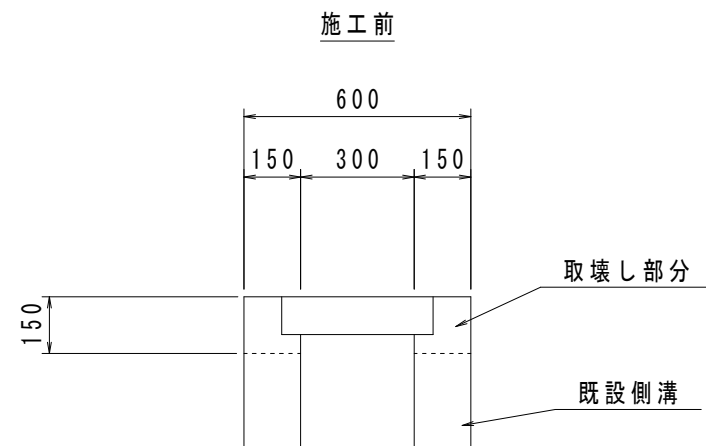
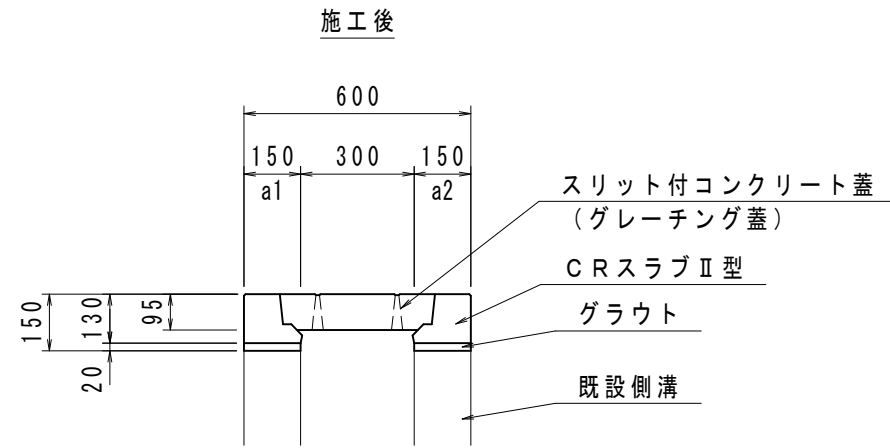

数量表

(10m当り)

名称	規格・寸法	単位	数量
CRスラブⅡ型	300-150-150 L=2.0m	枚	5
コンクリート蓋	車道用 300 L=0.5m スリット付	枚	13
グレーチング蓋	縦断用 300 T-25 L=1.0m 普通目	枚	1
グラウト	高流動性 無収縮モルタル	m ³	0.06
同上型枠		m ²	0.80

※a1、a2の寸法は、それぞれ現場に応じて100~200mmの間、1cmピッチで変え製造可能。
 ※既設側溝の取壊し方法により「取壊しコンクリート数量」および「切断延長」を別途計上する。

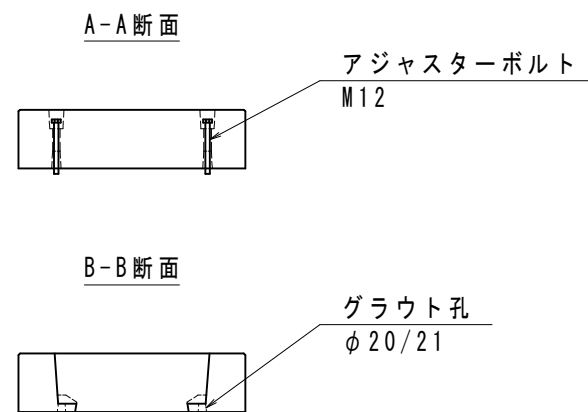

CRスラブⅡ型
400-150-150

S=1:20

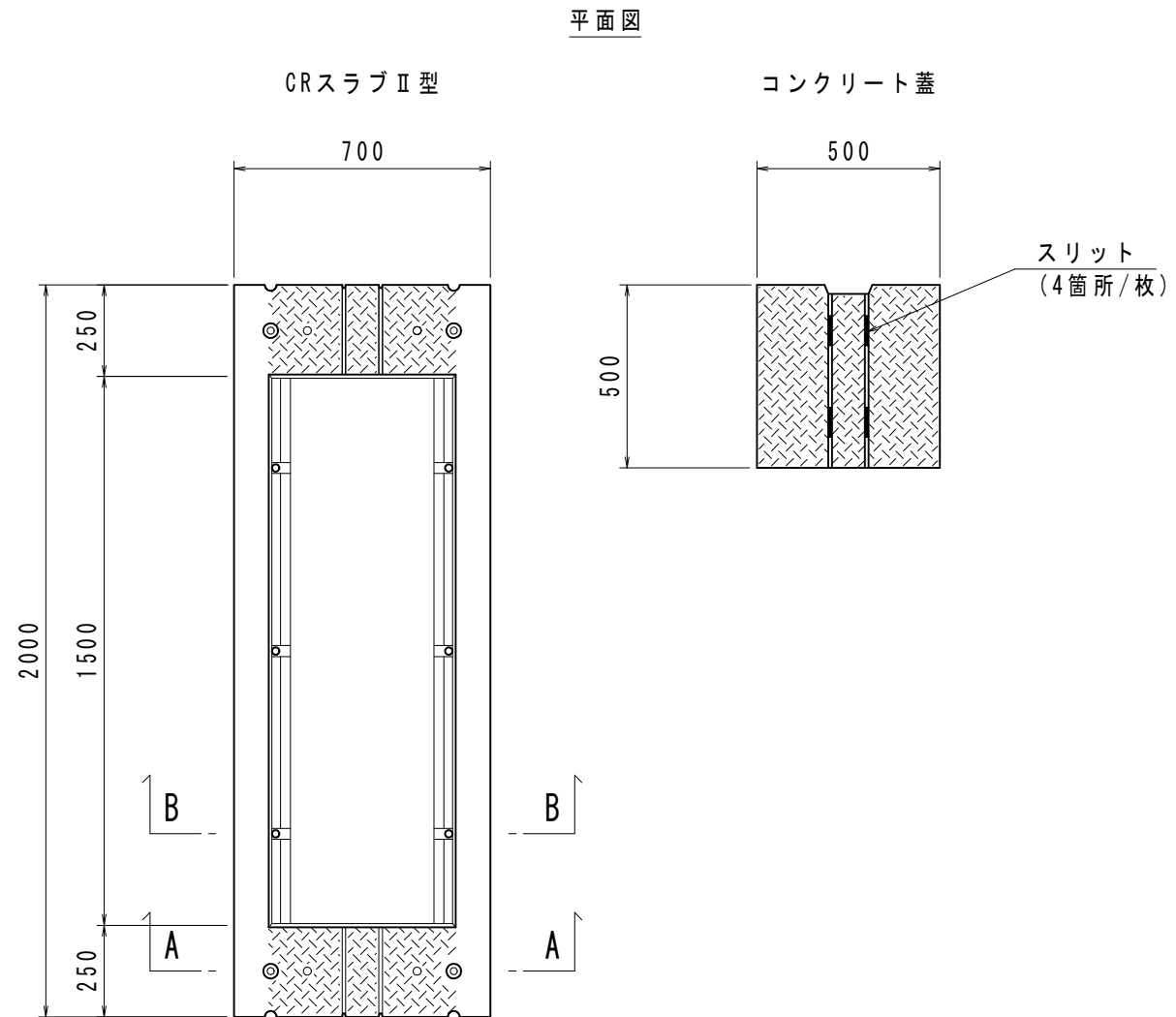
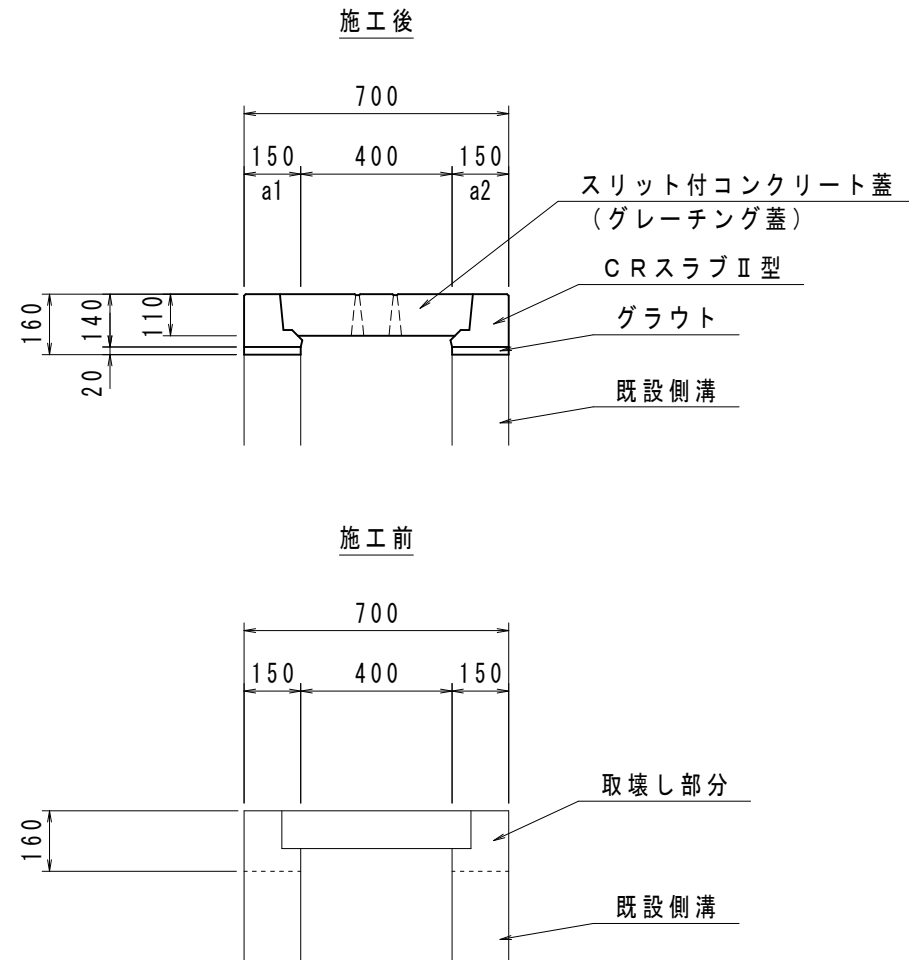

数量表

(10m当り)

名称	規格・寸法	単位	数量
CRスラブⅡ型	400-150-150 L=2.0m	枚	5
コンクリート蓋	車道用 400 L=0.5m スリット付	枚	13
グレーチング蓋	縦断用 400 T-25 L=1.0m 普通目	枚	1
グラウト	高流動性 無収縮モルタル	m ³	0.06
同上型枠		m ²	0.80

※a1、a2の寸法は、それぞれ現場に応じて100~200mmの間、1cmピッチで変え製造可能。
 ※既設側溝の取壊し方法により「取壊しコンクリート数量」および「切断延長」を別途計上する。

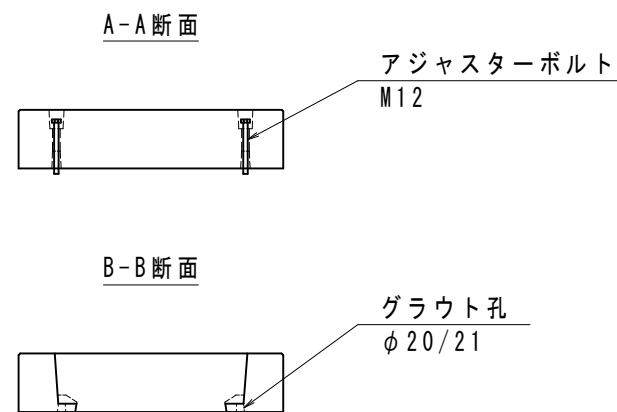

CRスラブⅡ型 S=1:20
500-150-150

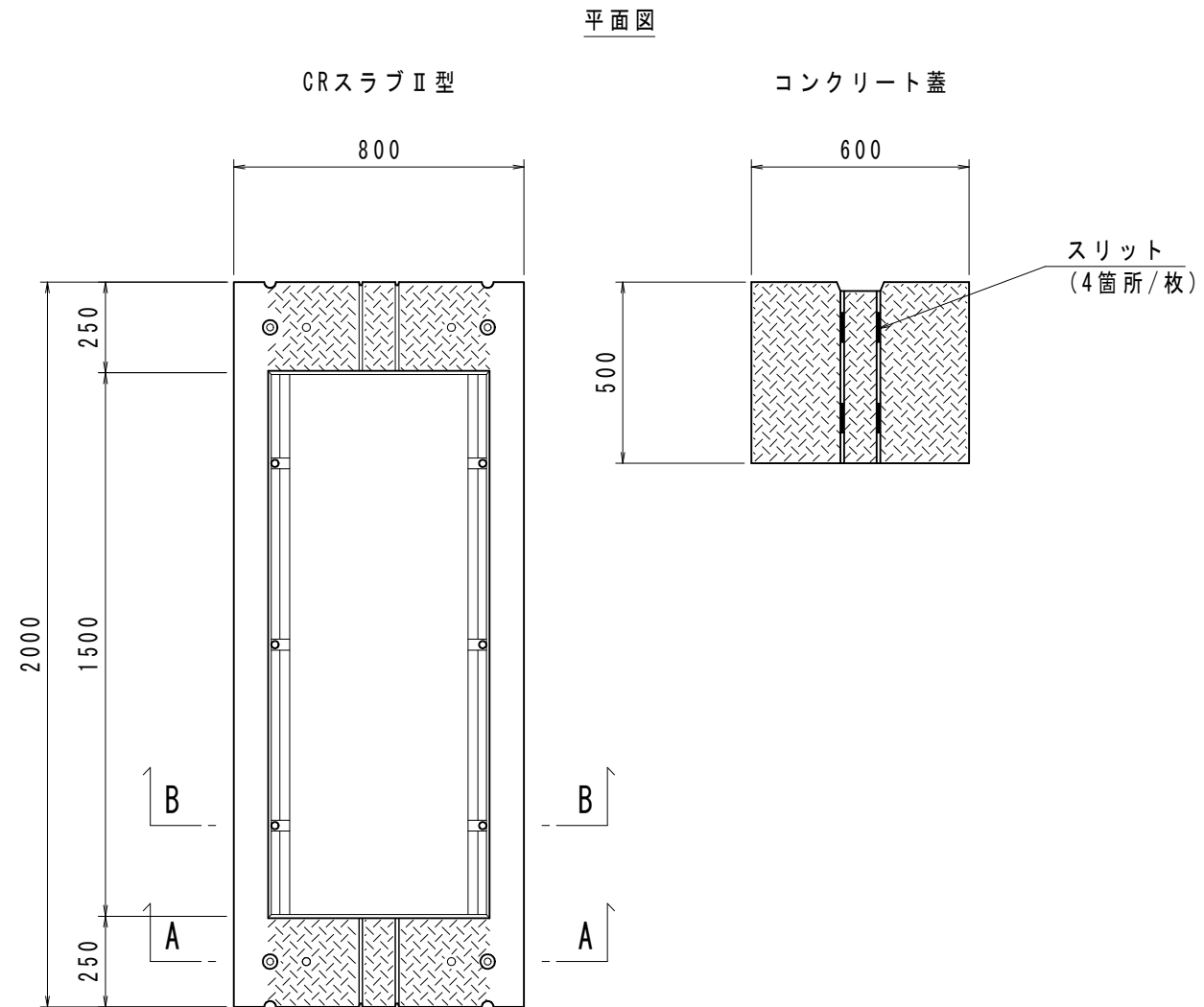
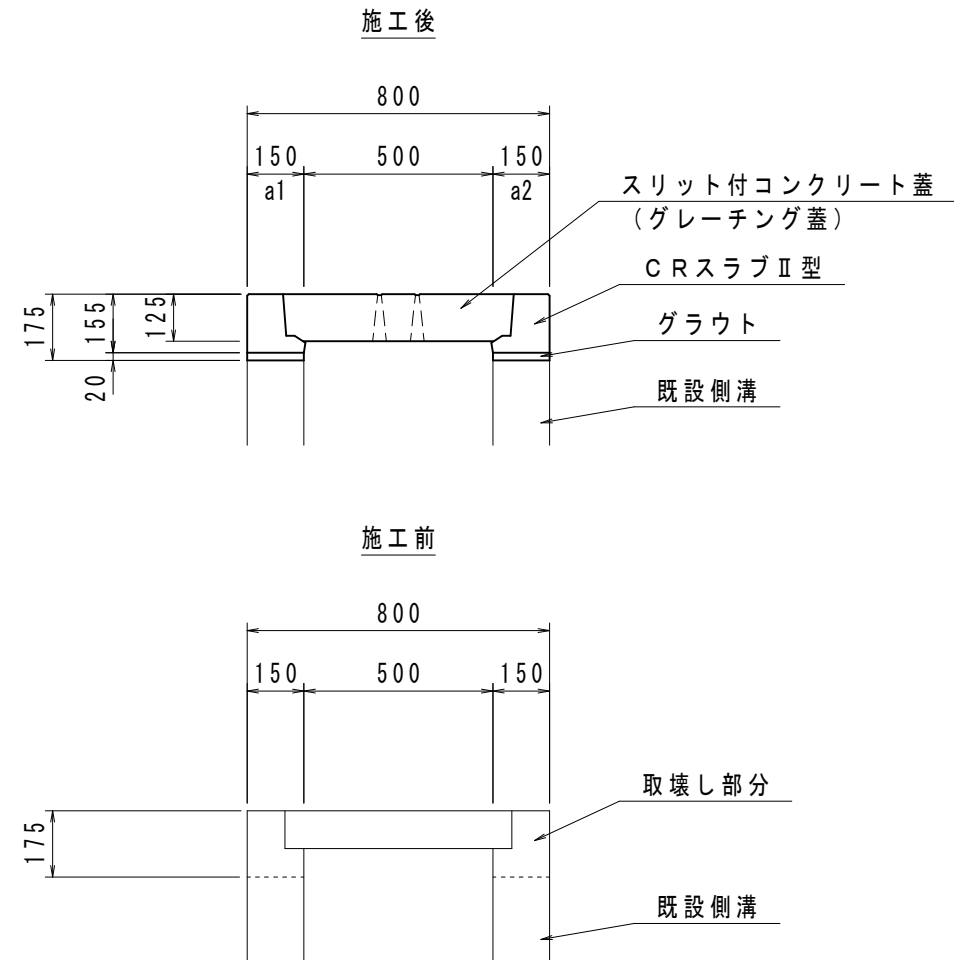

数量表

(10m当り)

名称	規格・寸法	単位	数量
CRスラブⅡ型	500-150-150 L=2.0m	枚	5
コンクリート蓋	車道用 500 L=0.5m スリット付	枚	13
グレーチング蓋	縦断用 500 T-25 L=1.0m 普通目	枚	1
グラウト	高流動性 無収縮モルタル	m ³	0.06
同上型枠		m ²	0.80

※a1、a2の寸法は、それぞれ現場に応じて100~200mmの間、1cmピッチで変え製造可能。
 ※既設側溝の取壊し方法により「取壊しコンクリート数量」および「切断延長」を別途計上する。

